

UŽIVATELSKÝ MANUÁL / UŽÍVATEĽSKÝ MANUÁL

Odrážedlo-kolo Toyz Enduro Odrážadlo-bicykel Toyz Enduro



/CZ/ Vážený zákazníku,

Rádi bychom vám poděkovali, že jste si vybrali tento produkt Toyz by Caretero. Informujeme, že základní verze tohoto kola-odrážedla je určena pro použití v mírném terénu, na silnicích bez provozu. Může být povinné vybavit kolo svítilnami, odrazkami a dalšími prvky, které vyžadují místní dopravní předpisy.

Velmi důležité je používat další osobní ochranné prostředky (viz část BEZPEČNOST).

Jedním z nejdůležitějších faktorů bezpečného používání tohoto výrobku je správné seřízení a kontrola klíčových prvků (náboje kol, brzdy, utažení šroubů, správný tlak vzduchu v pneumatikách). Důrazně doporučujeme, abyste kolo pravidelně montovali a kontrolovali v odborném cykloservisu. Správně sestavené a pravidelně udržované kolo bude vašemu dítěti sloužit déle a lépe.

/SK/ Vážený zákazník,

Radi bychom vám poďakovali, že ste si vybrali tento produkt Toyz by Caretero. Informujeme, že základná verzia tohto kolesa-odrážadla je určená na použitie v miernom teréne, na cestách bez prevádzky. Môže byť povinné vybaviť koleso svietidlami, odrazkami a ďalšími prvkami, ktoré vyžadujú miestne dopravné predpisy.

Veľmi dôležité je používať ďalšie osobné ochranné prostriedky (viď časť BEZPEČNOSŤ).

Jedným z najdôležitejších faktorov bezpečného používania tohto výrobku je správne nastavenie a kontrola kľúčových prvkov (náboje kolies, brzdy, utiahnutie skrutiek, správny tlak vzduchu v pneumatikách). Dôrazne odporúčame, aby ste bicykel pravidelne montovali a kontrolovali v odbornom cykloservise. Správne zostavené a pravidelne udržiavané koleso bude vášmu dieťaťu slúžiť dlhšie a lepšie.

CZ/SK MONTÁŽNÍ NÁVOD / MONTÁŽNY NÁVOD

1

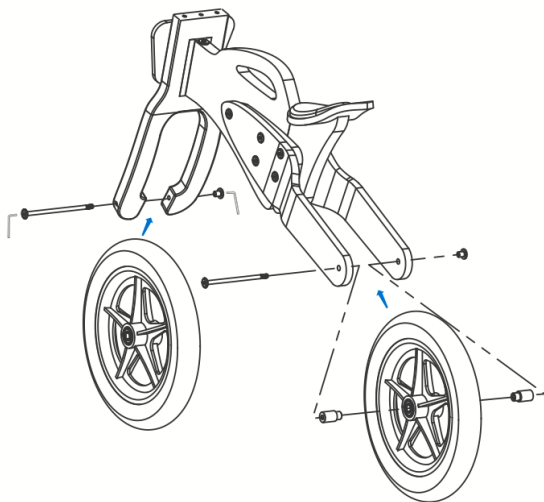

2

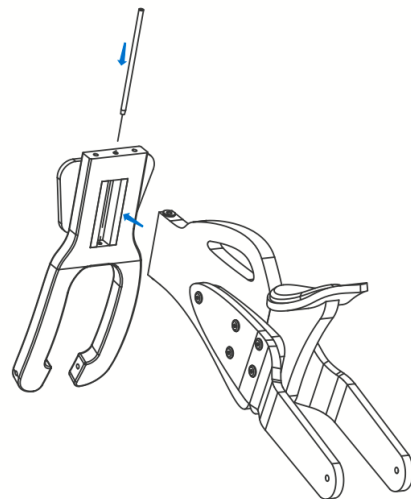

3

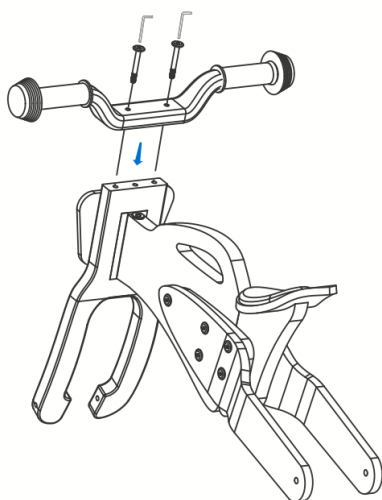

4

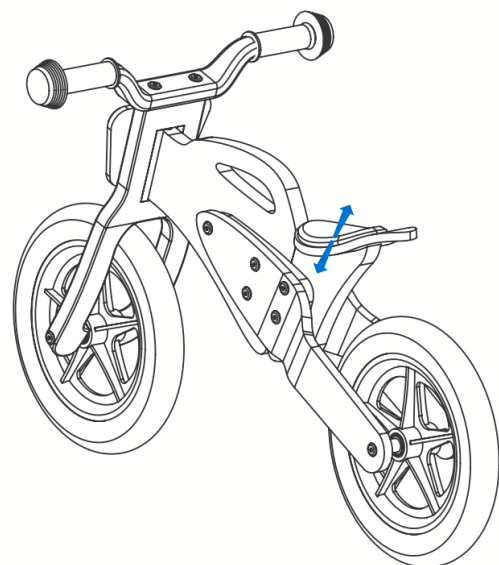

CZ NÁVOD K MONTÁŽI

1. Zkontrolujte, zda jsou v balení všechny následující díly:

- hlavní rám s přední vidlicí (1 sada)
- nafukovací kola – průměr 12“ (2 kusy)
- řídítka (1 kus)
- sedlo (1 kus)
- šrouby, matice (sada)

Pokud máte možnost, svěřte montáž kola profesionálnímu servisu.

Toto kolo-odrážedlo je dodáváno částečně smontované. Je sestaveno v nejnižší poloze, vhodné pro dítě, které začíná s jízdou na kole. Řídítka musí být připevněna pomocí dodaných šroubů. **(3)**

UPOZORNĚNÍ: Šrouby nikdy neutahujte příliš silně – mohlo by dojít k poškození struktury dřevěných částí kola a k nesprávné funkci.

2. Připevněte přední kolo pomocí dlouhého šroubu a matice **(1)**.
3. Nasaďte distanční podložky mezi kolo a zadní vidlici rámu a pomocí dlouhého šroubu a matice připevněte zadní kolo k zadní vidlici rámu **(1)**.
4. Vložte spoj v přední části rámu kola do otvoru v přední vidlici **(2)**.
5. Vložte spojovací tyč do středového otvoru v horní části přední vidlice. Ujistěte se, že tyč prochází kloubem v rámu a přední vidlice a rám jsou správně spojeny **(2)**.
6. Připevněte řídítka k horní části přední vidlice pomocí dvou krátkých šroubů **(3)**.
7. Nastavte výšku sedadla podle výšky a schopností dítěte **(4)**. Sloupek sedla má četné otvory, které umožňují připevnění sedáku k rámu v různých výškách. Sedlo vždy připevněte k rámu tak, aby dva šrouby prošly dvěma otvory v sedlovce a dvěma otvory v rámu. Upevněte šrouby pomocí upevňovacích matic na druhé straně a utáhněte je.
8. Nafoukněte pneumatiky podle potřeb uživatele kola. Maximální povolený tlak je vyznačen přímo na pneumatikách odrážedla.

CZ POUŽÍVÁNÍ ODRÁŽEDLA

Aby dítě mohlo kolo používat, musí sedět na sedle a pevně uchopit řídítka oběma rukama a poté se odrazit nohama od země. Jakmile se odrážedlo rozjede, mělo by dítě zvednout nohy od země, aby mohlo volně jezdit. Tímto způsobem se dítě učí udržovat rovnováhu. Pokud dítě bude chtít zatočit, mělo by otočit řídítka a naklonit tělo ve směru jízdy. Brzdění a zastavení kola lze dosáhnout třením nohou o zem.

CZ ÚDRŽBA A ČIŠTĚNÍ

Důrazně doporučujeme provádět pravidelnou údržbu odrážedla-kola v servisu.

Pravidelně kontrolujte a seřizujte součásti kola. Mezi nejhlavnější činnosti patří: dotažení všech šroubů a matic, mazání pohyblivých částí (náboje kol, hlavové složení atd.). Přebytková maziva odstraňte čistým hadříkem.

V případě opotřebení některých dílů (pneumatiky, průchodky, matice) je třeba je vyměnit. Kolo čistěte vlhkým hadříkem. Nepoužívejte čisticí prostředky na bázi amoniaku, oleje, rozpouštědla a jiné chemické prostředky. Pro mazání náboje kol prosím používejte speciální mazivo s obsahem teflonu. Po několika prvních dnech od začátku používání odrážedla-kola dotáhněte všechny šrouby.

VAROVÁNÍ: Pokud je při používání kola slyšet zvuk tření kola o rám nebo prvky vidlice, utáhněte šrouby kola. Pokud se problém nevyřeší, namažte náboje kol mazivem nebo vyměňte náboj kola/celé kolo.

Pokud je nutná výměna ráfku kola/pneumatiky, použijte pouze originální díly nebo díly s identickými parametry jako původní.

Při demontáži kola postupujte podle montážních pokynů v obráceném pořadí. Pokud je třeba vyměnit duši nebo pneumatiku, využijte služeb profesionálního cyklistického servisu. Časté používání seřizovacích prvků kola způsobuje pomalé opotřebení těchto částí.

Pokud díly ztratí své původní vlastnosti, vyměňte je za nové. Pokud je třeba vyměnit jakýkoliv funkční prvek kola, vždy použijte originální díly dodané distributorem kola.

CZ BEZPEČNOST

Před montáží odrážedla-kola si důkladně přečtěte tento návod.

Vezměte prosím v úvahu, že tento výrobek není pouhou hračkou, ale také sportovním vybavením.

Maximální zatížení odrážedla je 30 kg.

Pravidelně kontrolujte a dotahujte všechny šrouby a matice.

Z bezpečnostních důvodů by měl uživatel odrážedla nosit přilbu, pevnou obuv, chrániče loktů, kolen a další ochranné pomůcky, které se mohou jevit jako užitečné.

Toto odrážedlo-kolo je určeno pro použití pouze na silnicích bez automobilové dopravy. Odrážedlo by se nemělo používat za tmy, po západu slunce, za deště či sněžení nebo na nezpevněném či mokřém povrchu. Kolo je určeno pouze pro použití jedním dítětem najednou.

CZ OMEZENÍ ZÁRUKY

Záruka se nevztahuje na poškození nebo ztrátu jakýchkoliv součástí odrážedla způsobené pády, poškrábáním, nesprávnou montáží, používáním v rozporu s pokyny uvedenými v tomto návodu, neopatrnou jízdou, závoděním, hrubým zacházením s kolem, nepravidelnou údržbou kola, používáním neoriginálních náhradních dílů nebo přídavných pohonných prvků (elektrických nebo spalovacích motorů atd.).

CZ VAROVÁNÍ

- Nikdy nenechávejte dítě bez dozoru.
- Tento výrobek je určený pro děti ve věku 3-6 let s hmotností do 30 kg.
- Nepoužívejte na silnicích s automobilovou dopravou.
- Před každým použitím zkontrolujte, zda jsou všechny prvky odrážedla-kola správně připevněny.
- Tažení kola za autem nebo jiným vozidlem je přísně zakázáno.
- Toto kolo může používat vždy pouze jedno dítě v jeden okamžik
- Přestaňte odrážedlo používat, pokud na něm chybí jakákoliv část nebo je poškozená.
- Nepoužívejte jiné náhradní díly, než ty, které dodává oficiální distributor odrážedla.
- Nepoužívejte kolo v blízkosti schodů.
- Nepoužívejte kolo v temném prostředí nebo za tmy.
- Montáž tohoto kola smí provádět pouze dospělá osoba.
- Kolo by se nemělo používat za nepříznivých podmínek, jako je déšť, sníh na mokřím a kluzkém povrchu. Takové podmínky mohou způsobit riziko pádu, havárie apod.
- Dbejte na to, aby dítě při jízdě na kole nesundávalo ruce z řídítek. Jinak by to mohlo dítěti způsobit vážná zranění.
- Toto běžecké kolo je považováno za sportovní pomůcku. Při jeho používání by dítě mělo nosit protetické vybavení jako je helma, chrániče loktů a kolen, rukavice, atd.

SK NÁVOD K MONTÁŽI

1. Skontrolujte, či sú v balení všetky nasledujúce diely:

- hlavný rám s prednou vidlicou (1 sada)
- nafukovacie kolesá – priemer 12“ (2 kusy)
- riadidlá (1 kus)
- sedlo (1 kus)
- skrutky, matice (sada)

Ak máte možnosť, zverte montáž bicykla profesionálnemu servisu.

Toto kolo-odrážadlo je dodávané čiastočne zmontované. Je zostavené v najnižšej polohe, vhodné pre dieťa, ktoré začína s jazdou na bicykli. Riadidlá musia byť pripevnené pomocou dodaných skrutiek. **(3)**

UPOZORNENIE: Skrutky nikdy neuťahujte príliš silno – mohlo by dôjsť k poškodeniu štruktúry drevených častí kolesa ak nesprávnej funkcii.

2. Pripevnite predné koleso pomocou dlhej skrutky a matice **(1)**.
3. Nasadíte dištančné podložky medzi koleso a zadnú vidlicu rámu a pomocou dlhej skrutky a matice pripevnite zadné koleso k zadnej vidlici rámu **(1)**.
4. Vložte spoj v prednej časti rámu kolesa do otvoru v prednej vidlici **(2)**.
5. Vložte spojovaci tyč do stredového otvoru v hornej časti prednej vidlice. Uistite sa, že tyč prechádza kĺbom v ráme a predné vidlice a rám sú správne spojené **(2)**.
6. Pripevnite riadidlá k hornej časti prednej vidlice pomocou dvoch krátkych skrutiek **(3)**.
7. Nastavte výšku sedadla podľa výšky a schopností dieťaťa **(4)**. Stĺpik sedla má početné otvory, ktoré umožňujú pripevnenie sedadla k rámu v rôznych výškach. Sedlo vždy pripevnite k rámu tak, aby dve skrutky prešli dvoma otvormi v sedlovke a dvoma otvormi v ráme. Upevnite skrutky pomocou upevňovacích matíc na druhej strane a utiahnite ich.
8. Nafúknite pneumatiky podľa potrieb užívateľa kolesa. Maximálny povolený tlak je vyznačený priamo na pneumatikách odrážadla.

SK POUŽÍVANIE ODRÁŽADLA

Aby dieťa mohlo koleso používať, musí sedieť na sedle a pevne uchopiť riadidlá oboma rukami a potom sa odraziť nohami od zeme. Akonáhle sa odrážadlo rozbehne, malo by dieťa zdvihnúť nohy od zeme, aby mohlo voľne jazdiť. Týmto spôsobom sa dieťa učí udržiavať rovnováhu. Pokiaľ dieťa bude chcieť zatočiť, malo by otočiť riadidlá a nakloniť telo v smere jazdy. Brzdenie a zastavenie kolesá možno dosiahnuť trením nôh o zem.

SK ÚDRŽBA A ČISTENIE

Dôrazne odporúčame vykonávať pravidelnú údržbu odrážadla-kolesá v servise.

Pravidelne kontrolujte a nastavujte súčasti kolesa. Medzi najhlavnejšie činnosti patrí: dotiahnutie všetkých skrutiek a matíc, mazanie pohyblivých častí (náboje kolies, hlavové zloženie atď.). Prebytočné mazivá odstráňte čistou handričkou.

V prípade opotrebovania niektorých dielov (pneumatiky, priechodky, matice) je potrebné ich vymeniť. Bicykel čistite vlhkou handričkou. Nepoužívajte čistiace prostriedky na báze amoniaku, oleja, rozpúšťadla a iné chemické prostriedky. Na mazanie náboja kolies prosím používajte špeciálne mazivo s obsahom teflónu. Po niekoľkých prvých dňoch od začiatku používania odrážadla-kolesá dotiahnite všetky skrutky.

VAROVANIE: Ak je pri používaní kolesa počuť zvuk trenia kolesa o rám alebo prvky vidlice, utiahnite skrutky kolesa. Ak sa problém nevyrieši, namažte náboje kolies mazivom alebo vymeňte náboj kolesa/celé koleso.

Ak je nutná výmena ráfika kolesa/pneumatiky, použite iba originálne diely alebo diely s identickými parametrami ako pôvodné.

Pri demontáži kolesa postupujte podľa montážnych pokynov v obrátenom poradí. Pokiaľ je potrebné vymeniť dušu alebo pneumatiku, využite služby profesionálneho cyklistického servisu. Časté používanie nastavovacích prvkov kolesa spôsobuje pomalé opotrebovanie týchto častí.

Ak diely stratia svoje pôvodné vlastnosti, vymeňte ich za nové. Pokiaľ je potrebné vymeniť akýkoľvek funkčný prvok kolesa, vždy použite originálne diely dodané distribútorom kolesa.

SK BEZPEČNOSŤ

Pred montážou odrážadla-kolesá si dôkladne prečítajte tento návod.

Vezmite prosím do úvahy, že tento výrobok nie je obyčajnou hračkou, ale aj športovým vybavením.

Maximálne zaťaženie odrážadla je 30 kg.

Pravidelne kontrolujte a doťahujte všetky skrutky a matice.

Z bezpečnostných dôvodov by mal užívateľ odrážadla nosiť prilbu, pevnú obuv, chrániče lakťov, kolien a ďalšie ochranné pomôcky, ktoré sa môžu javiť ako užitočné. Toto odrážadlo-bicykel je určené na použitie iba na cestách bez automobilovej dopravy. Odrážadlo by sa nemalo používať za tmy, po západe slnka, za dažďa či sneženia alebo na nespevnenom či mokrom povrchu. Bicykel je určený iba na použitie jedným dieťaťom naraz.

SK OBMEDZENIA ZÁRUKY

Záruka sa nevzťahuje na poškodenie alebo stratu akýchkoľvek súčiastok odrážadla spôsobené pádmi, poškrábaním, nesprávnou montážou, používanie v rozpore s

pokynmi uvedenými v tomto návode, neopatrnou jazdou, závodením, hrubým zaobchádzaním s bicyklom, nepravidelnou údržbou bicykla, používaním neoriginálnych náhradných dielov alebo prídavných pohonov (elektrických alebo spaľovacích motorov atď.).

SK VAROVANIE

- Nikdy nenechávajte dieťa bez dozoru.
- Tento výrobok je určený pre deti vo veku 3-6 rokov s hmotnosťou do 30 kg.
- Nepoužívajte na cestách s automobilovou dopravou.
- Pred každým použitím skontrolujte, či sú všetky prvky odrážadla-kolesá správne pripevnené.
- Ťahanie kolesa za autom alebo iným vozidlom je prísne zakázané.
- Toto kolo môže používať vždy iba jedno dieťa v jeden okamih.
- Prestaňte odrážadlo používať, ak na ňom chýba akákoľvek časť alebo je poškodená.
- Nepoužívajte iné náhradné diely, než tie, ktoré dodáva oficiálny distribútor odrážadla.
- Nepoužívajte koleso v blízkosti schodov.
- Nepoužívajte koleso v temnom prostredí alebo za tmy.
- Montáž tohto kolesa smie vykonávať iba dospelá osoba.
- Bicykel by sa nemal používať za nepriaznivých podmienok, ako je dážď, sneh na mokrom a klzkom povrchu. Také podmienky môžu spôsobiť riziko pádu, havárie a pod.
- Dbajte na to, aby dieťa pri jazde na bicykli nedávalo ruky z riadidiel. Inak by to mohlo dieťaťu spôsobiť vážne zranenia.
- Toto bežecké kolo je považované za športovú pomôcku. Pri jeho používaní by dieťa malo nosiť protetické vybavenie ako je helma, chrániče lakťov a kolien, rukavice, atď.

/CZ/ Zjistěte více o značce Toyz by Caretero

/SK/ Zistite viac o značke Toyz by Caretero

DISTRIBUTOR (PL):

IKS2 - Centrum Dystrybucji Artykułów Dziecięcych

ul. Rybnicka 9, 43-190 Mikołów, Polska

+48 32 226 06 06

email: toyz@toyz.pl, www.toyz.pl

PRODEJCE (CZ) / PREDAJCA (SK):

DMM Shopping s.r.o. (IČ 10923829)

Kurzova 2222/16, 155 00 Praha 5, Česká republika

email: info@nasemimco.cz, www.nasemimco.cz



TOYZ[®]
by CARETERO

Naše Mimčo